

**VERSÁTIL
SIMPLES
EFICIENTE**

SERIE 4



SERIE 4

4-060 • 4-070 • 4-080

Landini

Passion for Innovation.



SEE



LANDINI SERIE 4: O UTILITÁRIO QUE FAZ TUDO

O objetivo era ambicioso: desenvolver um trator multifuncional que fosse verdadeiramente simples e eficiente, um cavalo de carga versátil capaz de realizar qualquer trabalho na exploração. Mantendo-se fiéis a essa ideia, os engenheiros da Landini projetaram e desenvolveram os novos tratores utilitários ligeiros da **Serie 4**.

Disponível nas versões com cabine e ROPS, o Landini **Serie 4** foi projetado para responder às necessidades dos agricultores que procuram um trator de baixo custo para fazer qualquer serviço. O **Serie 4** é um trator versátil ideal para vinhas e pomares em linhas largas, bem como para lavar ou gradar pequenos terrenos. A sua grande manobrabilidade torna-o perfeito para sementeira e fenação, enquanto a sua excelente visibilidade em toda a volta garante uma operação segura e eficiente do carregador. O seu tamanho compacto também torna a **Serie 4** ideal para uso dentro de estábulos, bem como para operação segura em terrenos inclinados e para transporte rodoviário. Tudo isto torna o Landini Serie 4 um verdadeiro campeão de eficiência.

SERIE 4



DESTAQUES

Cabine

- Cabine Total View Slim: máxima visibilidade e cobertura transparente, controles ergonômicos e ajuste e acabamento de alta qualidade
- Assento do operador com suspensão pneumática opcional
- Plataforma plana para máximo conforto de trabalho
- Teto de cabine de baixo perfil para fácil acesso a armazéns de teto baixo
- Corte de corrente da bateria na cabine

Transmissão

- Transmissão Speed Four 24/24 com Hi-Lo mecânico
- Transmissão Power Four 12/12 com inversor hidráulico

Eixos

- Eixo dianteiro de montagem rígida com bloqueio do diferencial de deslizamento limitado

Sistema Hidráulico

- Sistema hidráulico de centro aberto com caudal de 52 l/min
- Engate traseiro com capacidade de elevação de até 3.000 kg
- TDF traseira de 2 velocidades mais TDF sincronizada ao avanço
- Até 3 distribuidores hidráulicos traseiros e 2 ventrais
- Carregador frontal e engate frontal opcional e TDF

Motor

- Motor Kohler KDI 2504 TCR 2.5L turbo intercooled com até 75 cv
- Pós-tratamento dos gases de escape com sistema DOC para responder às regulamentações de emissões finais Stage V/Tier 4

A **Serie 4** está equipada com a inovadora cabine Total View Slim. Projetada de acordo com os padrões da indústria automotiva, esta cabine combina segurança máxima e conforto do operador. As principais características da cabine incluem um teto de perfil baixo com uma escotilha transparente para máxima visibilidade, um piso plano, um sistema de controle de temperatura eficiente e um ajuste e acabamento de alta qualidade. Todos os controles são ergonomicamente projetados e organizados de forma lógica para permitir o controle simples e intuitivo das principais funções do trator, como a nova transmissão Power Four 12/12 ou a transmissão Speed Four 24/24 com Hi-Lo mecânico. A gama de tratores da **Serie 4** é composta por três modelos de 61 cv, 68 cv e 75 cv, respectivamente.

Os principais recursos do Landini **Serie 4** incluem:

- Uma transmissão especialmente construída;
- Um eixo dianteiro 4RM com bloqueio do diferencial de deslizamento limitado;
- Uma distância entre eixos de 2110 mm;
- Um engate traseiro operado mecanicamente com capacidade de elevação de 3.000 kg;
- Um engate frontal opcional e TDF;
- Um sistema hidráulico com caudal de até 52 l/min;
- Um sistema de pós-tratamento de escape sem ureia para maior simplicidade, melhor economia de combustível e maior fiabilidade.

O nome Landini é tradicionalmente associado à inovação. Ao escolher a Landini, está a escolher um parceiro fiável que oferecerá tecnologia avançada combinada com simplicidade de design e versatilidade de uso.



SISTEMA DE ESCAPE

Emissões sob controlo
pág. 29



CABINE

Visibilidade perfeita
e conforto de primeira classe
pág. 6



MOTOR

Um novo coração
pág. 26



EIXO DIANTEIRO

Manobrabilidade incomparável
pág. 12

SISTEMA HIDRÁULICO

Inovador, para máxima flexibilidade
de configuração
pág. 14

TRANSMISSÃO

Versátil, adaptada para atender
a todas as necessidades
pág. 10





CONFORTO



Da cabine do meu Serie 4 a visibilidade é impressionante... eu posso ver tudo! E tudo lá dentro é de fácil acesso... Posso trabalhar muitas horas seguidas sem o menor cansaço.

George

A CABINE TOTAL VIEW SLIM SIMPLIFICA O SEU TRABALHO E REDUZ A FADIGA

Projetada para oferecer ao operador o máximo conforto e facilidade de uso, a cabine Total View Slim oferece um ambiente espaçoso com uma plataforma plana e isolamento acústico eficiente que reduz a fadiga do operador durante longas jornadas de trabalho no campo.

Um ajuste e acabamento automotivo de alta qualidade, controlos dispostos ergonomicamente e um volante que se inclina com o painel de instrumentos aumentam ainda mais o conforto do operador. O sistema de controlo de temperatura, convenientemente integrado no teto da cabine de baixo perfil, mantém um ambiente de trabalho confortável, independentemente das condições climáticas externas. Os filtros de controlo de temperatura são colocados nas laterais do teto para permitir uma limpeza rápida e fácil. Apresentando uma grande área envidraçada, a cabine do trator Serie 4 oferece visão panorâmica desobstruída para fácil mano-

DESTAQUES

- Cabine Total View Slim: escotilha transparente para máxima visibilidade, controles ergonômicos e ajuste e acabamento de alta qualidade
- Assento do operador com suspensão pneumática opcional
- Plataforma plana para máximo conforto de trabalho
- Teto de cabine de baixo perfil para fácil acesso a armazéns de teto baixo
- Interruptor de corte da bateria na cabine



bra em locais apertados, enquanto a escotilha de teto transparente oferece visibilidade extra para operação do carregador frontal. A cabine do Total View Slim atende os padrões de segurança FOPS (Estrutura de Proteção contra queda de objetos) para o uso de carregadores frontais. Equipado com um tamanho de pneu adequado, o trator da Serie 4 atinge uma largura mínima de apenas 1820 mm, o que o torna ideal para trabalhar entre linhas largas de vinhas e pomares.

ASSENTO DO OPERADOR E ASSENTO DE PASSAGEIRO REBATÍVEL

Grande e confortável, o assento do operador é ergonomicamente projetado e possui um sistema de suspensão mecânica ou pneumática que pode ser ajustado para se adequar ao peso do operador. Os passageiros também podem viajar com conforto graças a um assento de passageiros almofadado, que pode ser dobrado cuidadosamente para permitir um acesso mais fácil à cabine.

ACESSO À POSIÇÃO DE CONDUÇÃO

Degraus de acesso largos e robustos e corrimãos instalados nos postes da cabine e nas portas permitem que os operadores subam e desçam com segurança do trator. Portas articuladas traseiras totalmente envidraçadas proporcionam fácil acesso ao posto de condução.





PAINEL DE INSTRUMENTOS E VOLANTE

O trator da **Serie 4** possui um volante telescópico com inclinação ajustável. O painel de instrumentos, que se inclina com a coluna de direção, apresenta instrumentos digitais e analógicos intuitivos e fáceis de usar para monitorizar as funções do trator.

SISTEMA DE CONTROLO DO CLIMA

Um sistema de aquecimento, ventilação e ar condicionado altamente eficiente integrado no teto da cabine mantém a temperatura desejada da cabine independentemente das condições climáticas externas. O sistema de controlo de temperatura depende das saídas de ar traseiras para distribuir o ar condicionado de maneira uniforme por toda a cabine, sem expor o operador ao fluxo de ar direto. A ventilação natural é garantida pelos pára-brisas dianteiros e traseiros que podem ser abertos e pela escotilha de teto inclinável.

VERSÃO ROPS

Projetada para oferecer um alto nível de conforto, a versão ROPS da Serie 4 é iso-montada para minimizar as vibrações. A plataforma do operador possui um piso plano que fornece fácil acesso à posição de condução e cria uma sensação mais espaçosa, reduzindo a fadiga do operador. Todos os controlos são dispostos ergonomicamente e fáceis de usar. Para maior proteção do operador, a plataforma está equipada com um ROPS de dois postes que pode ser dobrado para permitir que o trator trabalhe em espaços confinados ou entre estreitas linhas de pomares e vinhas.

PLAT





DESTAQUES

- Transmissão Speed Four 24/24 com Hi-Lo mecânico
- Transmissão Power Four 12/12 com inversor hidráulico

FIÁVEL, TRANSMISSÕES SIMPLES E EFICIENTES

Eu já conhecia a excelente transmissão synchro shuttle Landini, queria experimentar a transmissão com inversor sincronizado porque tem uma embraiagem operada por botão ... e achei extremamente conveniente! "

Richard

Fiel à sua tradição de inovação tecnológica, a Landini fabrica uma linha de transmissões robustas projetadas para oferecer aos agricultores eficiência e versatilidade. Para a linha de tratores da **Serie 4**, a Landini oferece duas configurações de transmissão:

- Uma transmissão Speed Four com Hi-Lo mecânico fornecendo 24 velocidades à frente e 24 atrás. Esta transmissão oferece mudanças de marcha precisas e contínuas para máximo conforto de operação.
- Uma transmissão Power Four com inversor hidráulico que fornece 12 velocidades para a frente e 12 para trás. O inversor hidráulico permite que o operador mude facilmente todas as marchas e mude de sentido (de frente para marcha-atrás). Isso reduz a fadiga do operador, tornando esta transmissão ideal para longas jornadas de trabalho no campo e para tarefas que requerem mudanças frequentes para frente/trás.



INVERSOR SINCRONIZADO

O inversor sincronizado é controlado por uma alavanca adjacente ao volante.

TRANSMISSÃO SPEED FOUR

A transmissão Speed Four com Hi-Lo mecânico oferece quatro velocidades sincronizadas e três gamas, fornecendo até 24 marchas para a frente e 24 para trás. Na versão 4RM, a transmissão Speed Four permite uma velocidade máxima de 40 km/h. O espaçamento ideal das relações de transmissão garante que tenha sempre a velocidade certa para cada trabalho.

TRANSMISSÃO ELETRO-HIDRÁULICA POWER FOUR

Projetada com a fiabilidade em mente, a transmissão Power Four possui um inversor hidráulico na coluna de direção à esquerda e fornece 12 velocidades para a frente e 12 para trás.



DESTAQUES

- Eixo dianteiro de montagem rígida com bloqueio do diferencial de deslizamento limitado

LANDINI SERIE 4, O SEU COMPANHEIRO FAZ TUDO

*O meu **Serie 4** com tração às quatro rodas garante uma tração ideal em qualquer situação. E o bloqueio do diferencial funciona muito bem em terrenos escorregadios ou irregulares.*

Edward

A **Serie 4** oferece excelente tração e manobrabilidade para uma ótima aderência e estabilidade tanto no campo quanto na estrada. O eixo dianteiro robusto é equipado com bloqueio do diferencial de deslizamento limitado e acionamento eletro-hidráulico às quatro rodas. Isto garante a máxima eficiência e segurança em qualquer condição, inclusive ao trabalhar com engate frontal ou carregador frontal. O eixo traseiro é tão robusto e fiável quanto o dianteiro. Combinando uma ampla oscilação do eixo dianteiro e excelente distância ao solo com um ângulo de direção de 55 graus, a **Serie 4** oferece uma facilidade de gestão incomparável em qualquer situação. Além disso, a transmissão hidrostática oferece controle de direção suave, mesmo em baixos regimes do motor.





VERSATILIDAD

Landini



O meu concessionário configurou o sistema hidráulico do meu Serie 4 para atender às minhas necessidades específicas. Também comprei o novo carregador frontal Landini ... Todos os trabalhos parecem ser muito mais fáceis agora."

Matt

O SISTEMA HIDRÁULICO QUE TRANSFORMA VERSATILIDADE EM PRODUTIVIDADE

O **Serie 4** pode ser totalmente personalizado para responder às necessidades de cada agricultor. Graças à sua notável versatilidade, este trator pode ser equipado simultaneamente com um engate traseiro operado mecanicamente e com um engate frontal e tomada de força ou um carregador frontal, resultando em maior produtividade.

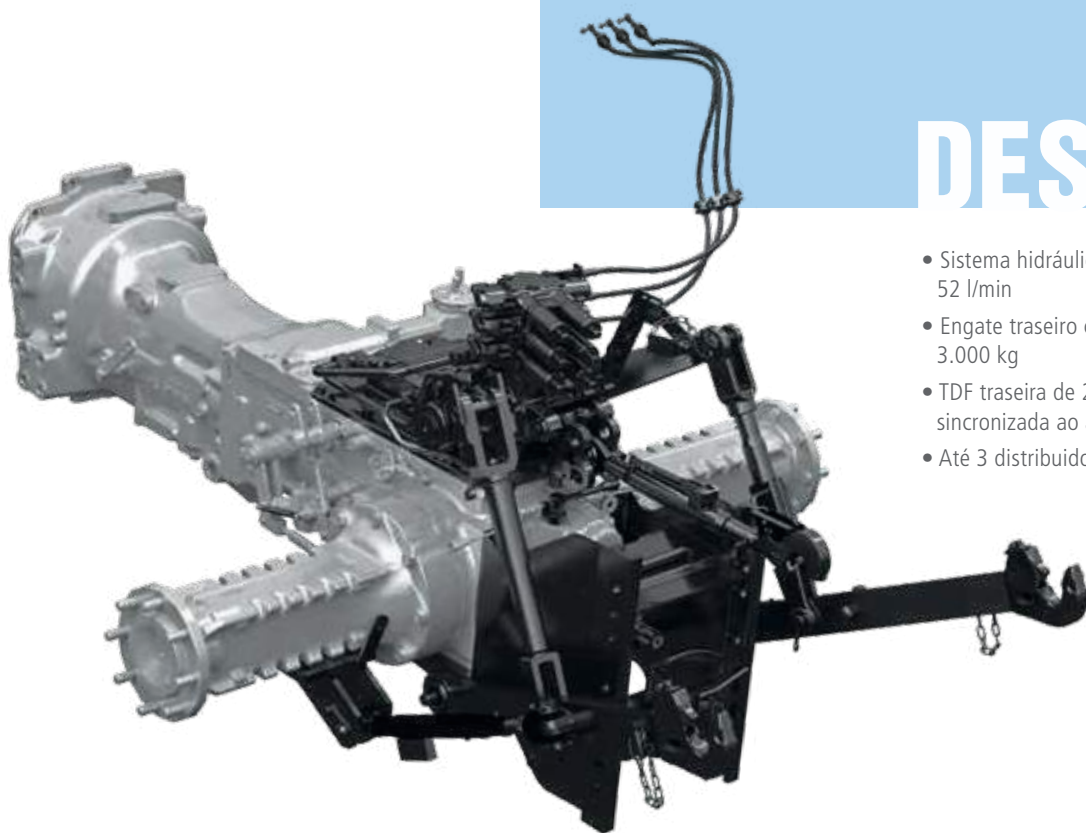

DESTAQUES

- Sistema hidráulico de centro aberto com caudal de 52 l/min
- Engate traseiro com capacidade de elevação de até 3.000 kg
- TDF traseira de 2 velocidades mais TDF standard sincronizada ao avanço
- Até 3 distribuidores hidráulicos traseiros e 2 ventrais

UM ENGATE MECÂNICO PROJETADO PARA ALTA EFICIÊNCIA

A gama de tratores da **Serie 4** vem de fábrica com um engate traseiro hidráulico robusto, operado mecanicamente, que garante a operação precisa do implemento. O engate é equipado com controlo de taxa de descida e bloqueio de transporte para deslocações rodoviárias.

O trator pode ser equipado opcionalmente com controlos externos de engate nos pára-lamas traseiros, facilitando a fixação dos implementos do solo. Também disponível como opção encontra-se o Sistema de Elevação Ergonómico (ELS), que permite ao operador levantar e descer o engate com o simples clique de um botão. Isso torna as curvas nas cabeceiras mais rápidas, resultando em tempo de trabalho reduzido e maior produtividade. Altamente fiável e extremamente robusto, o engate traseiro da **Serie 4** apresenta uma articulação de três pontos Categoria II e pode ser opcionalmente equipado com acoplamentos de engate rápido.

TDF DE TRÊS VELOCIDADES

A **Serie 4** apresenta uma TDF traseira com 540/540E rpm mais velocidade sincronizada ao avanço. A TDF é operada por um controlo mecânico assistido por energia. Um botão de pressão permite o engate suave e modulado da embraiagem da TDF, garantindo um arranque suave do implemento em qualquer situação.





SISTEMA HIDRÁULICO CONFIGURÁVEL

A gama de tratores da **Serie 4** apresenta um sistema hidráulico de bomba dupla. Uma bomba fornece até 30 l/min para o sistema de direção, garantindo uma circulação suave e precisa para maior conforto e produtividade do operador. A outra bomba fornece um caudal de 52 l/min para operar todas as funções hidráulicas. Para melhorar ainda mais o desempenho hidráulico do trator, a **Serie 4** vem de fábrica com uma linha de retorno sem pressão para o depósito de óleo. Essa solução evita o sobreaquecimento do óleo, dispensando o ajuste contínuo do caudal e elimina a contrapressão, otimizando a operação do implemento e permitindo a utilização de acessórios de última geração.



DISTRIBUIDORES HIDRÁULICOS PERSONALIZADOS



A **Serie 4** pode ser equipada com até distribuidores hidráulicos, três montadas na parte traseira e dois ventrais. Os controlos remotos ventrais, operados por um joystick, permitem o uso de um engate frontal ou de um carregador frontal.

A gama de tratores **Serie 4** oferece quatro tipos de distribuidores hidráulicos que podem ser usados em combinação para responder às diferentes necessidades de aplicação:

- **Standard**: duplo-efeito;
- **Kick-out**: com libertação automática de detenção;
- **Float**: para implementos que seguem o contorno do solo;
- **Motor hidráulico**: para o uso de implementos equipados com um ou mais motores hidráulicos.



Cada opção permite que o trator trabalhe com uma variedade de implementos para máxima eficiência e produtividade. Acoplamentos de engate rápido de alta qualidade ergonomicamente dispostos permitem conexão / desconexão rápida das linhas hidráulicas para operação rápida.



CARREGADORES FRONTAIS LANDINI E TRATORES SERIE 4: NASCIDOS PARA ESTAR JUNTOS

Desenvolvidos para serem integrados na gama de tratores da Serie 4, os carregadores frontais originais Landini são instalados de fábrica. Especialmente projetados para melhorar o desempenho e a flexibilidade dos tratores da Serie 4, os carregadores frontais Landini irão garantir:

- > **Versatilidade:** Permitem o uso de uma ampla gama de implementos para uma variedade de aplicações. Uma nova estrutura de montagem torna a instalação e a remoção do carregador rápida e fácil.
- > **Produtividade:** Projetados com dimensões e pesos ideais, perfeitamente equilibrados e equipados com excelentes pontos de conexão, os carregadores frontais Landini encaixam-se perfeitamente nos tratores da Serie 4 para o máximo de eficiência e produtividade.
- > **Design:** Os carregadores frontais Landini atendem perfeitamente às especificações do trator **Serie 4**, sem comprometer o raio de viragem.



Graças a um joystick convenientemente localizado e uma escotilha de teto transparente de alta visibilidade, o operador pode sentar-se confortavelmente na posição de condução enquanto trabalha com o carregador totalmente levantado. Projetado para ser a combinação perfeita para o trator **Serie 4**, o carregador frontal Landini oferece o máximo de produtividade em qualquer aplicação.





EFICIÊNCIA



MOTOR KOHLER KDI DE NOVA GERAÇÃO PARA MELHOR FIABILIDADE

O Landini **Serie 4** é movido por um motor Kohler KDI 2504 TCR de quatro cilindros, turbo intercooler com tecnologia multiválvula e sistema de injeção eletrônica common rail. O motor Kohler proporciona desempenho melhorado em termos de potência, reserva de binário e economia de combustível. Além disso, possui um sistema de pós-tratamento sem ureia, que simplifica a eletrônica enquanto melhora a economia de combustível e a fiabilidade.



DESTAQUES

- Motor Kohler KDI 2504 TCR turbo intercooled c/ até 75 cv
- Pós-tratamento dos gases de escape com sistema DOC para responder às regulamentações de emissões finais Stage V/Nível 4

A **Serie 4** está equipada com um depósito de combustível de 85 litros que garante muitas horas de operação sem reabastecimento. A eficiência do combustível é ainda mais melhorada com o interruptor Engine Memo, um dispositivo que permite ao operador armazenar e recuperar o regime do motor mais adequado para o implemento acoplado. Esta automação simplifica e acelera o trabalho e minimiza o risco de erros, reduzindo assim o stress do operador.

*Com o meu novo **Serie 4**
economizo tempo e combustível,
porque a manutenção diária é
rápida e fácil.*

Vincent

DESEMPENHO DO MOTOR	4-060	4-070	4-080
Potência máx. (97/68 CE - ISO TR 14396)	61 / 45	68 / 50	75 / 55
Binário máx. a 1400 rpm - Stage V (Tier 4 Final)	285 (279)	310 (299)	310 (299)
Fabricante	KOHLER		
Pós-tratamento gases de escape - Stage V (Tier 4 Final)	DOC-DPF (DOC)		
Cilindros / Cilindrada / Válvulas	4 / 2.5L / 16		



SISTEMA EGR + DOC PARA RESPONDER ÀS REGULAMENTAÇÕES DE EMISSÕES STAGE V

Um inovador sistema de recirculação de gases de escape (EGR) e um catalisador de oxidação de diesel (DOC) garantem total conformidade com as regulamentações de emissões finais Stage V / Tier 4.



MANUTENÇÃO RÁPIDA PARA RECOLOCÁ-LO RAPIDAMENTE EM FUNCIONAMENTO

Projetada para oferecer máxima eficiência e fiabilidade, a gama de tratores da **Serie 4** proporciona uma variedade de soluções para simplificar e agilizar a manutenção.

1. O capot inclinado abre amplamente para fornecer fácil acesso ao compartimento do motor, tornando as operações de manutenção e limpeza mais rápidas.
2. A tampa de abastecimento de óleo é colocada na parte inferior do motor, de forma que o reabastecimento de óleo do motor pode ser feito sem abrir o capot.
3. O filtro de ar do motor é posicionado de forma a agilizar a limpeza e a substituição.
4. Os radiadores de refrigeração, montados na frente do motor, e a tampa contra poeira removível lateralmente permitem uma limpeza precisa, simples e rápida.
5. O depósito de combustível é convenientemente colocado sob a cabine/plataforma de direção para permitir um abastecimento rápido.
6. Os filtros de ar, instalados no teto da cabine, são facilmente acessíveis para manutenção.
7. O nível de óleo na transmissão pode ser verificado convenientemente através da tampa de enchimento de óleo com vareta localizada na caixa da transmissão.



CONVENIÊNCIA





PEÇAS DE REPOSIÇÃO E ASSISTÊNCIA LANDINI, PARA TER SEMPRE O MELHOR

A marca Landini é mundialmente reconhecida pela qualidade e fiabilidade das suas peças de reposição e do seu serviço pós-venda. As peças de reposição originais Landini estão desenhadas e fabricadas de acordo com os mais elevados padrões de qualidade para garantir ao seu trator o máximo nível de desempenho e segurança.

Os pontos fortes do serviço pós-venda Landini são os seguintes:

- Os pedidos são processados no mesmo dia da sua receção.
- Todas as nossas peças de reposição têm até 12 meses de garantia e possuem um holograma não falsificável que certifica a originalidade e a qualidade construtiva do produto.
- As peças de reposição originais Landini são fiáveis e convenientes porque melhoram a eficiência e o rendimento dos tratores da **Serie 4**.

O suporte pós-venda está garantido por os nossos concessionários através de técnicos altamente capacitados e experimentados que dispõem da mais avançada tecnologia de diagnóstico.

Ao escolher Landini escolhe excelência.



LANDINI, UMA LONGA HISTÓRIA DE SUCESSO

Giovanni Landini tinha um sonho: mudar para sempre a história da agricultura levando a força das máquinas aos campos. Perseguiu o seu objetivo com grande determinação e, em 1884, finalmente realizou o seu sonho ao fundar a empresa Landini. A longa história da Landini é marcada pela inovação contínua nos processos de design e produção e por um forte compromisso com os clientes. A simplicidade e a fiabilidade que sempre foram as marcas dos tratores Landini combinam-se perfeitamente com a linha de utilitários da empresa. Em 1973, a Landini lançou as séries 5500, 6500, 7500 e 8500 de tratores utilitários equipados com uma inovadora transmissão 12/4. Em 1977, a empresa lançou a série Large, a primeira gama de tratores da Europa equipada com plataforma iso-montada e com mais de 100 CV.

Em 1994, a Landini foi adquirida pelo Grupo Argo Industrial. A aquisição permitiu à empresa expandir a sua presença internacional, criando uma rede mundial de filiais e distribuidores. O sonho de Giovanni Landini era tornar o trabalho agrícola menos cansativo e mais produtivo. Esse sonho continua vivo até hoje, pois a nossa qualidade de vida está intimamente ligada à qualidade da produção agrícola.

DADOS TÉCNICOS

		4-060	4-070	4-080
DESEMPENHO DO MOTOR				
Potência nominal (97/68 CE - ISO TR 14396)	hp/kW	61 / 45	68 / 50	75 / 55
Potência máxima (97/68 CE - ISO TR 14396)	hp/kW	61 / 45	68 / 50	75 / 55
Regime nominal do motor	rpm	2200		
Regime do motor na potência máxima	rpm	1400		
Binário máximo a 1400 rpm - Stage V (Tier 4 Final)	Nm	285 (279)	310 (299)	310 (299)
Reserva de binário - Stage V (Tier 4 Final)		46% (43%)	43% (38%)	30% (25%)
Fabricante		KOHLER		
Tipo de motor		KDI2504TCR		
Tratamento de gases de escape - Stage V (Tier 4 Final)		DOC-DPF (DOC)		
Cilindros / Cilindrada / Válvulas		4 / 2.5 L / 16		
Sistema de filtro de ar		filtro de ar seco		
Sistema de entrada de ar		turbo aftercooled		
Sistema de injeção de combustível		sistema common rail de alta pressão controlado eletronicamente		
Intervalo de Manutenção		1000 horas		
Sistema de refrigeração		pack de radiador de matrix		
Ventoinha de refrigeração		● ventoinha por correia - ○ ventoinha viscosa		
Engine Memo Switch		●		
CAPACIDADES				
Depósito de combustível	l	85		
EMBRAIAGEM				
Tipo		● mecânico		
TRANSMISSÃO				
Tipo		● mecânico - ○ hidráulico		
Nº de engrenagens - std		● 24F + 24T com inversor sincronizado		
Nº de engrenagens - opção 1		○ 12F + 12T com RPS		
Velocidade mínima sem super-redutora	km/h	0,43 com 24+24 Hi-Lo - 0,50 com RPS (IR 650mm)		
Velocidade mínima com super-redutora	km/h	-		
40 km/h - regime do motor	rpm	2200 (IR 650mm)		
Controlo de transmissão		Alavanca de mão		
Inversor		● inversor sincronizado ○ Inversor Power Shuttle		
TDF TRASEIRA				
Tipo		● mecânico		
Velocidades	rpm	● 540/540E		
TDF sincronizada ao avanço		●		
Regime do motor em velocidades nominais da TDF - 540/540E	rpm	1937 / 1648		
Rotação - tipo de eixo estriado		Sentido ponteiros relógio (visto a partir da traseira do trator) - ● 1-3/8" Eixo TDF com 6 estrias		
EIXOS DIANTEIRO E TRASEIRO				
Eixo rígido dianteiro		●		
Tipo de tração		4RM		
Bloqueio do diferencial frontal		● deslizamento limitado - ○ sem bloqueio do diferencial		
Bloqueio de diferencial traseiro		● mecânico		
Eixo traseiro - tipo flange		●		

SERIE 4

		4-060	4-070	4-080
SISTEMA DE TRAVAGEM				
Sistema de travagem dianteiro		● Engate 4RM automático ao travar		
Sistema de travagem traseiro		Travões ramp		
Sistema de travagem de reboque		○ travão hidráulico de 2 linhas de acordo com MR - ○ travão hidráulico de 1 linha ou CUNA - ○ travão pneumático de 2 linhas*		
SISTEMA HIDRÁULICO				
Bomba hidráulica para engate traseiro e distribuidores + direção - caudal		● 52 + 30 l/min		
Distribuidores traseiros - tipo, número		mecânico, 2 - 3		
Retorno de caudal livre		●		
Distribuidores hidráulicos ventrais - tipo, número		mecânico, 2		
ENGATE TRASEIRO DE 3 PONTOS				
Controlo de engate traseiro		● Mecânico		
Categoria - tipo de acoplador		II - ○ extremidades de esfera fixas - ○ engates rápidos - ○ braços inferiores telescópicos		
Sistema de elevação ergonómico (E.L.S.)		○		
Capacidade máxima de elevação em pontos de engate	kg	● 3000		
CABINE				
Cabine Total View Slim montada em sinoblocos		●		
Nível de ruído na cabine	dB(A)	82		
Categoria de filtração		2		
Sistema de controlo de aquecimento/clima		● aquecimento e ventilação - ○ Controlo climático manual		
Párabrisas traseiro de abrir		●		
Assento pneumático confortável		○		
Versão de plataforma		○		
Assento de instrutor		○		
Pré-instalação de rádio		●		
Luzes de trabalho de halógeneo		● 2 traseiras - 2 frontais		
Luzes de trabalho LED		●		
Faróis		● lado esquerdo - ○ lado direito e esquerdo - o ausente		
DIVERSOS				
Gestão de Frota Landini - pré-instalado		●		
Gestão de Frota Landini - 3 anos subscrição do plano completo		○		
Gestão de Frota Landini - 5 anos subscrição do plano completo		○		
Gestão Remota de Frota & Diagnósticos Landini- 3 anos subscrição do plano completo		○		
Gestão Remota de Frota & Diagnósticos Landini - 5 anos subscrição do plano completo		○		
PESOS E DIMENSÕES				
Distância entre eixos	mm	2110		
Altura máxima sobre a cabine sem faróis	mm	2433 - medido com pneus 320/70R20 - 420/70R28		
Altura do teto da cabine ao centro do eixo traseiro	mm	1783		
Comprimento máximo com pesos frontais - Largura da via mín. - máx.	mm	4073 - (1824-2335) medido com pneus 320/70R20 - 420/70R28		
Peso standard medido com especificações médias	kg	3200		
Peso bruto do veículo	kg	5100		
Tamanho máximo dos pneus dianteiros e traseiros - (Index Radius - IR)	mm	320/70R24 (IR 525mm) - 480/70R30 (IR 700mm)		
Suporte de peso frontal / pino de reboque frontal	kg	● - sem suporte de peso frontal com engate de reboque		
Pesos frontais - n°. x peso	kg	○ 6x24 - ○ 8x28		
Pesos traseiros - n°. x peso	kg	○ 2x60 - ○ 4x60		

Legenda: ● standard ○ opcional *mercado de pós-venda



Landini®

Passion for Innovation.

